

## WĘŻE ORAZ OKUTE PRZEWODY FIRMY TALKOB

### Parametry przewodów

ciśnienie robocze	15 bar
temp. max. dla przewodu z EPDM	+ 140 °C
temp. max. dla przewodu z NBR	+ 150 °C
temp. max. dla przewodu z PVC	+ 60 °C
temp. max. dla przewodu z SILOKONU	+ 170 °C
temp. max. dla przewodu z VITONU	+ 200 °C

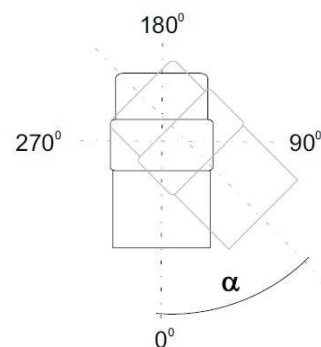
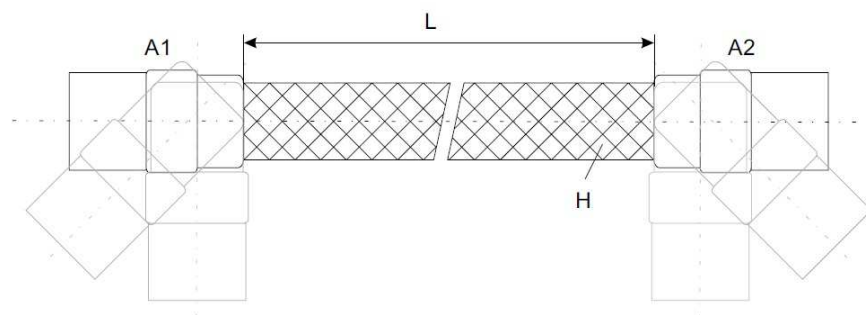

H - L - A1 - A2 - α

### Struktura kodu przewodów okutych:

H – kod przewodu (EPDM, NBR, PVC, SILIKON, VITON)

L – długość przewodu

A1 – kod rodzaju złącza A1 (tuleja gwint wewnętrzny, zewnętrzny, tuleja do węża, szybkozłącze, wtyczka)

A2 – kod rodzaju złącza A2 (tuleja gwint wewnętrzny, zewnętrzny, tuleja do węża, szybkozłącze, wtyczka)

α – kąt położenia dwóch szybkozłączy kątowych względem siebie (złącze A1 na pierwszym planie, złącze A2 na drugim planie)

### Przykłady:

**TFW13B - L1000 - TL9013 - TN9013 :**

Przewód EPDM DN13 długość 1000 mm okuty w szybkozłącze TL9013 i wtyczkę TN9013.

**TFP19T - L1500 - TV2019/45 - TV2019/90 - 45 :**

Przewód PVC DN19 długość 1500 mm okuty w szybkozłącze TV2019/45 z jednej strony i szybkozłącze TV2019/90 z drugiej strony. Szybkozłącze TV2019/90 jest przesunięte względem szybkozłącza TV2019/45 o 45 stopni.

# Przewody



- przewód do wody



- przewód do oleju



- odporność temperaturowa



## TFW - Przewody EPDM



Kod	D1	D	L	Kolor	Kod tulejki
TFW10B	10/9	17,5	50 m	niebieski	TFK1810
TFW10R	10/9	17,5	50 m	czerwony	TFK1810
TFW10S	10/9	17,5	50 m	czarny	TFK1810
TFW13B	13	21	50 m	niebieski	TFK2313
TFW13R	13	21	50 m	czerwony	TFK2313
TFW13S	13	21	50 m	czarny	TFK2313
TFW19S	19	27	30 m	czarny	TFK2919

TFW...

ciśnienie robocze  
max. 15 bar

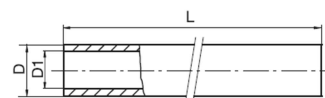

## TFO - Przewody NBR



Kod	D1	D	L	Kolor	Kod tulejki
TFO10S	10/9	17,5	50 m	czarny	TFK1810
TFO13S	13	21	50 m	czarny	TFK2313

TFO...

ciśnienie robocze  
max. 15 bar



## TFP - Przewody PVC



Kod	D1	D	L	Kolor	Kod tulejki
TFP10T	10/9	16	50 m	przeźroczysty	TFK1610
TFP10B	10/9	16	50 m	niebieski	TFK1610
TFP10R	10/9	16	50 m	czerwony	TFK1610
TFP13T	13	21	50 m	przeźroczysty	TFK1913
TFP13B	13	21	50 m	niebieski	TFK1913
TFP13R	13	21	50 m	czerwony	TFK1913
TFP19T	19	27	25 m	przeźroczysty	TFK2919

TFP...

ciśnienie robocze  
max. 15 bar



## TFS - Przewody silikonowe



Kod	D1	D	L	Kolor	Kod tulejki
TFS10	10/9	16	25 m	srebrny	TFK1610
TFS10B	10/9	16	25 m	niebieski	TFK1610
TFS10R	10/9	16	25 m	czerwony	TFK1610
TFS13	13	19	25 m	srebrny	TFK1913
TFS13B	13	19	25 m	niebieski	TFK1913
TFS13R	13	19	25 m	czerwony	TFK1913

TFS...

ciśnienie robocze  
max. 15 bar

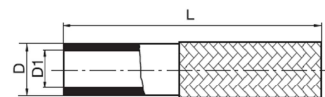

## TFKM - Przewody Viton



Kod	D1	D	L	Kolor	Kod tulejki
TFKM10	9	16	25 m	srebrny	TFK1610
TFKM10B	9	16	25 m	niebieski	TFK1610
TFKM10R	9	16	25 m	czerwony	TFK1610
TFKM13	13	19	25 m	srebrny	TFK1913
TFKM13B	13	19	25 m	niebieski	TFK1913
TFKM13R	13	19	25 m	czerwony	TFK1913

TFKM...

ciśnienie robocze  
max. 15 bar

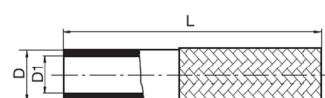

W CELU ZAPOZNANIA SIĘ Z PEŁNYM ASORTYMENTEM  
SERDECZNIE ZAPRASZAMY NA NASZĄ STRONĘ INTERNETOWĄ:

[www.transwest.pl](http://www.transwest.pl)

ZAPYTANIA OFERTOWE PROSIMY KIEROWAĆ NA:

[biuro@transwest.pl](mailto:biuro@transwest.pl)